



intelligent boxes

RENZ Classic

fastighetsbox



RENZ Sweden AB
Fordonsvägen 17 · 553 02 Jönköping · Sweden
+46 36 12 85 00
info@renzgroup.se
www.renzgroup.se

RENZ Classic – Förmodligen Skandinaviens mest prisvärda fastighetsbox



- Enkel skandinavisk design
- Inovativ design för namnmärkning
- Liggande, stående och kompakt utförande
- Enkelt underhåll
- Enkla luckbyten genom separat upphängning
- Modulär uppbyggnad
- Centraldörr med låshus från Assa Abloy
- Kvalitetslås från Eurolocks i luckorna
- Avlastningshylla ingår i konstruktionen
- 10 mm inkast
- Monteras på vägg, inbyggd i vägg eller på benstativ
- Välj valfri RAL-kulör
- Säkerhetsklassad av RISE
- Certifierad av FFF
- P-märkt
- Robust konstruktion i galvaniserad stålplåt
- Rostbeständigt pulverlackerat ytskick i matt, struktur eller blank
- Tillverkas inom EU
- Tusentals nöjda kunder



RENZ Classic – Förmodligen Skandinavien's mest prisvärda fastighetsbox

Liggande - Yttermått

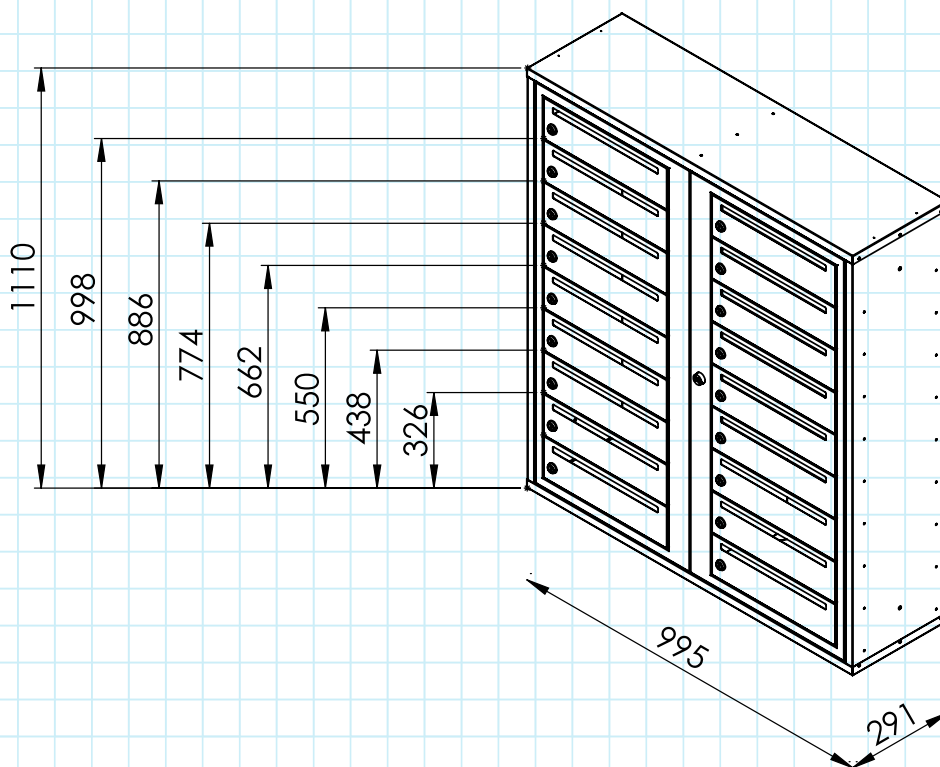

Dubbelmodul (D)
4-18 brukbara fack

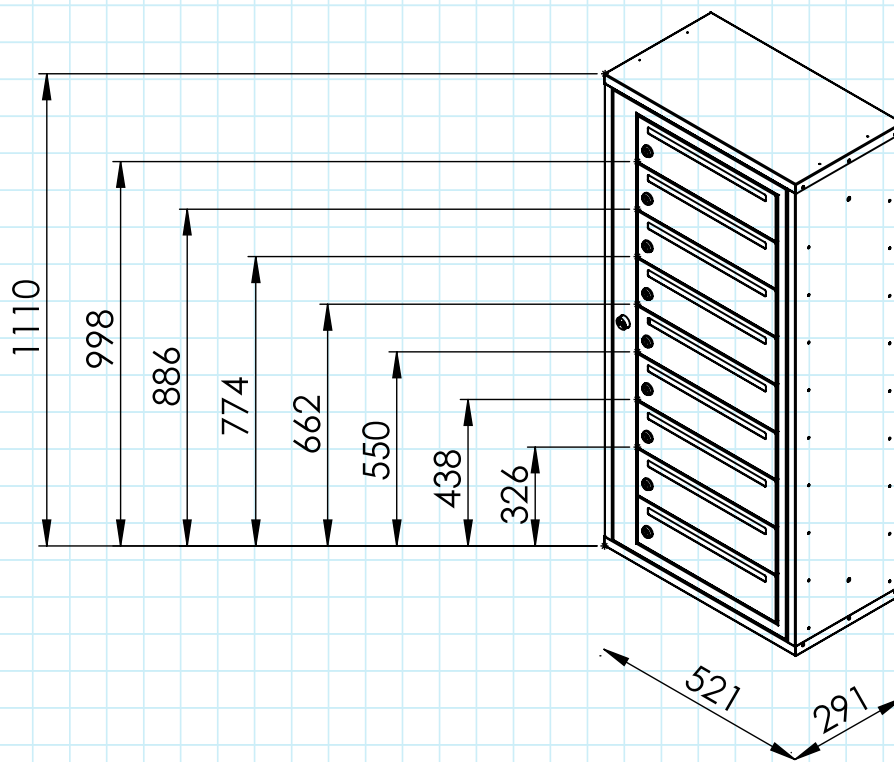

Singelmodul (S)
2-9 brukbara fack

RENZ Classic – Förmodligen Skandinaviens mest prisvärda fastighetsbox

Stående - Yttermått

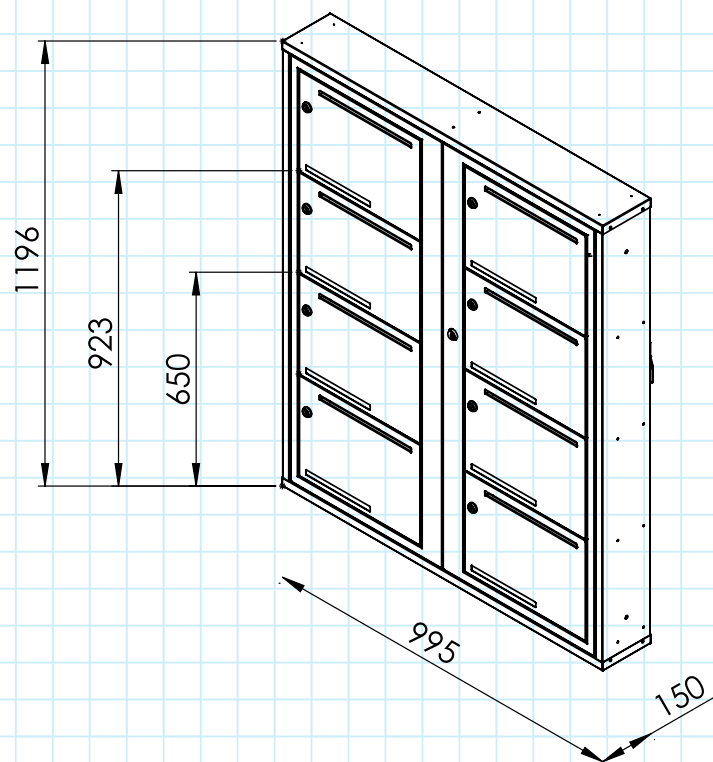

Dubbelmodul (D)
4-8 brukbara fack

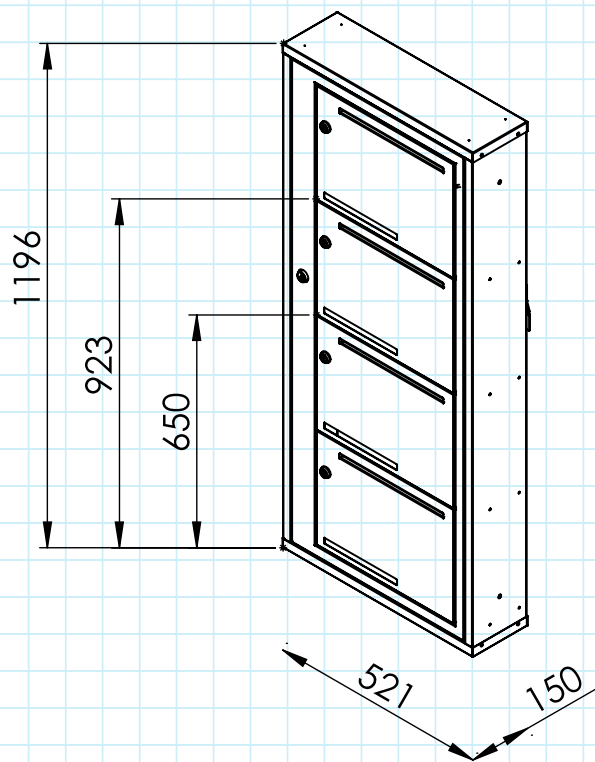

Singelmodul (S)
2-4 brukbara fack

RENZ Classic – Förmodligen Skandinaviens mest prisvärda fastighetsbox

Kompakt SE - Yttermått

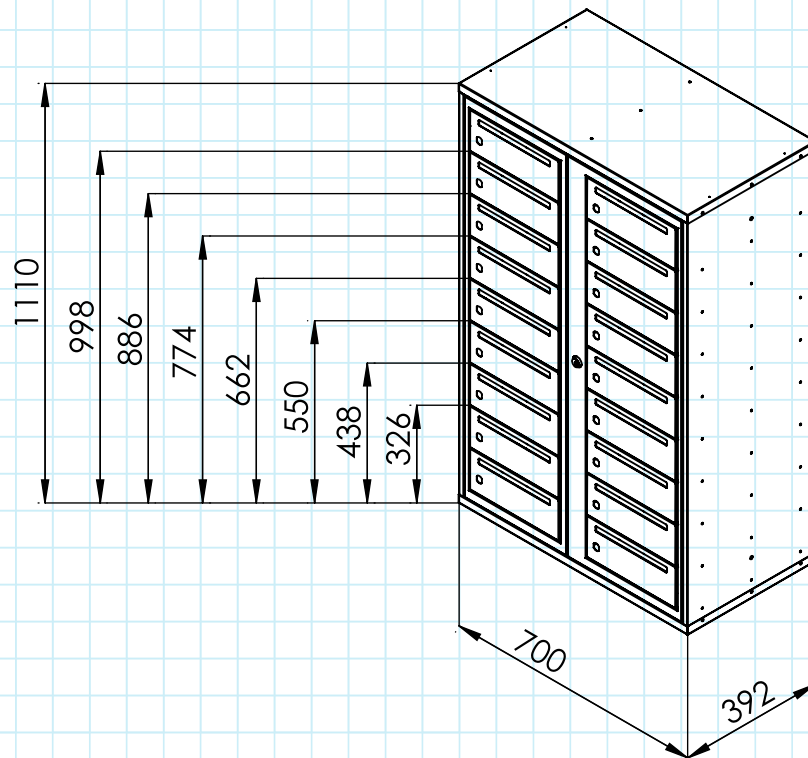

Dubbelmodul (D)
4-18 brukbara fack

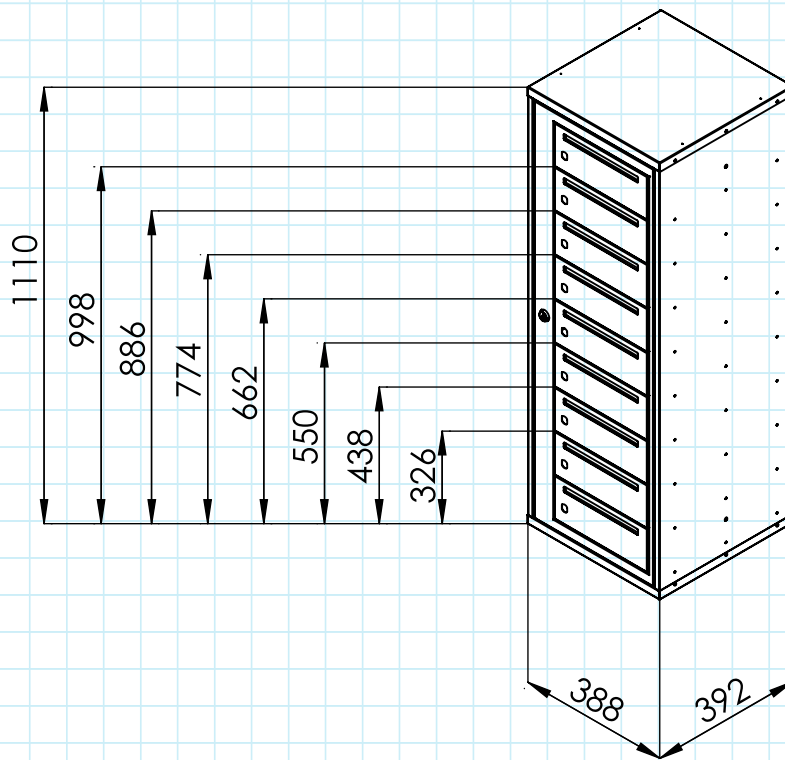

Singelmodul (S)
2-9 brukbara fack

RENZ Classic – Förmodligen Skandinavien's mest prisvärda fastighetsbox

Kompakt NO - Yttermått

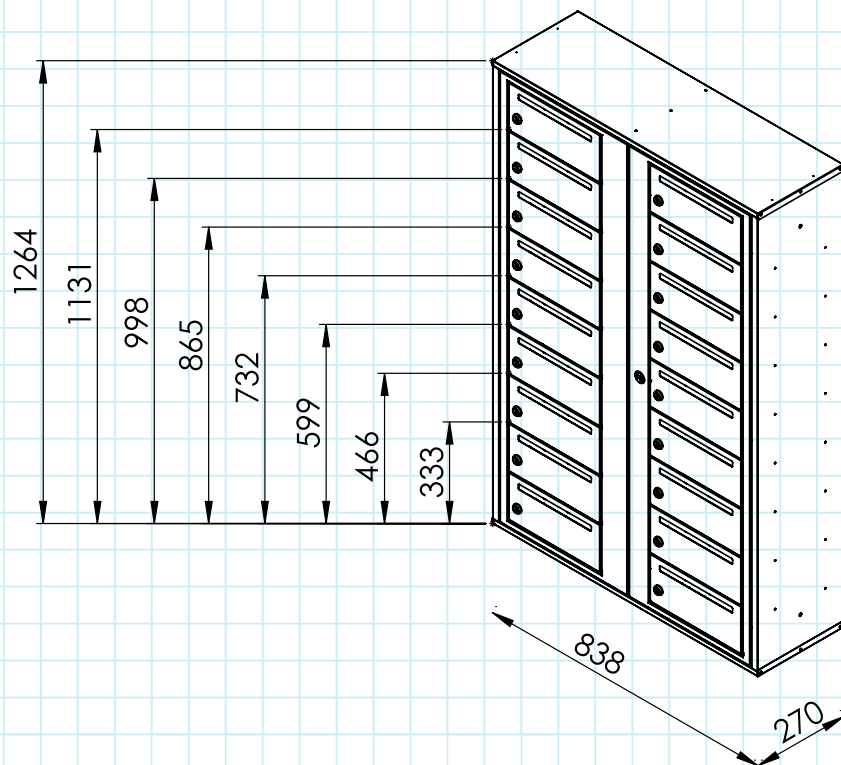

Dubbelmodul (D)
4-18 brukbara fack

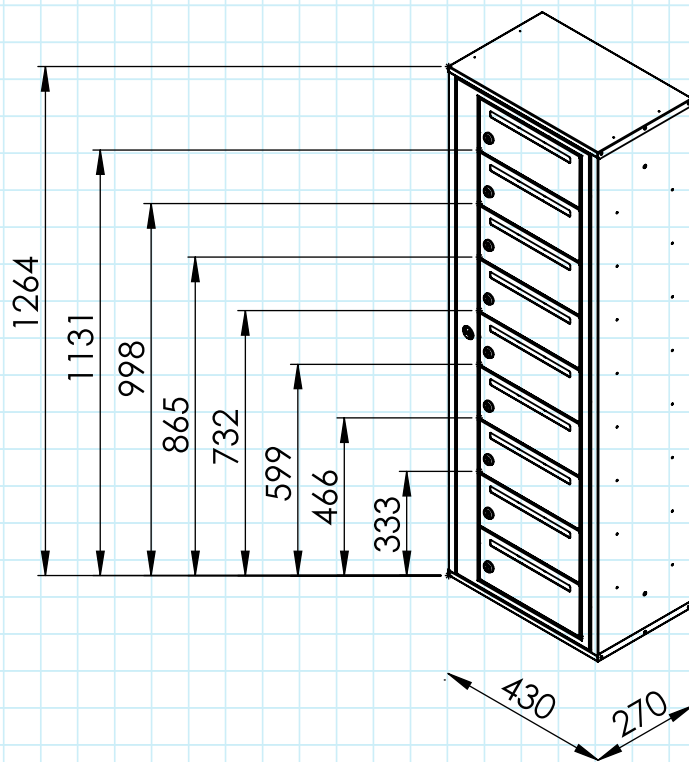

Singelmodul (S)
2-9 brukbara fack

Rätt till tekniska förändringar förbehålles.
Produkter kan vara extrautrustade, prototyper eller koncept.
Färgavvikelser kan förekomma.

RENZ Sweden AB
Fordonsvägen 17 · 553 02 Jönköping · Sverige
Telefon +46 36 12 85 00
E-post info@renzgroup.se
www.renzgroup.se